

**Einzelgewichte:**

- 21 kg Seitengestell Spezial Mini mit Horizontalversteller
- 18 kg Seitengestell Spezial Mini mit Steckaufnahme
- 32 kg Träger 3m (9,5 kg/m)
- 9 kg Laufkatze 1,5t

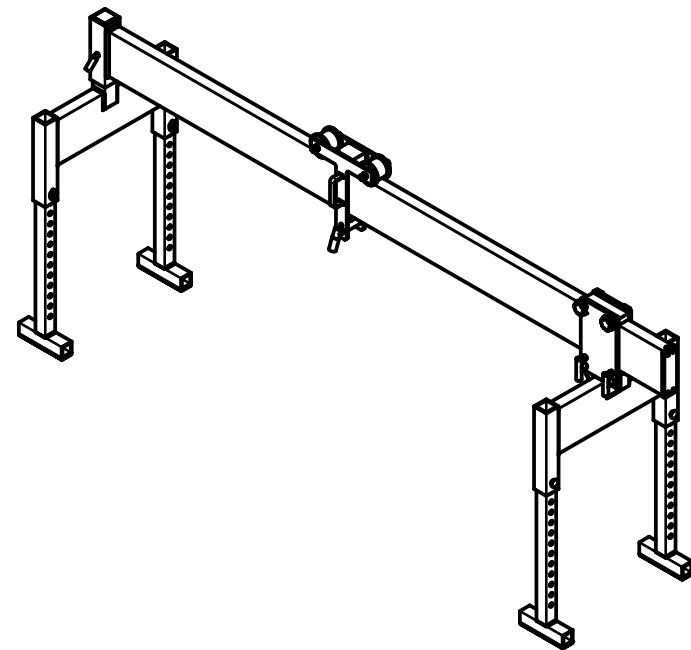

Seitengestell ohne Hori.  
unterste Einstellung

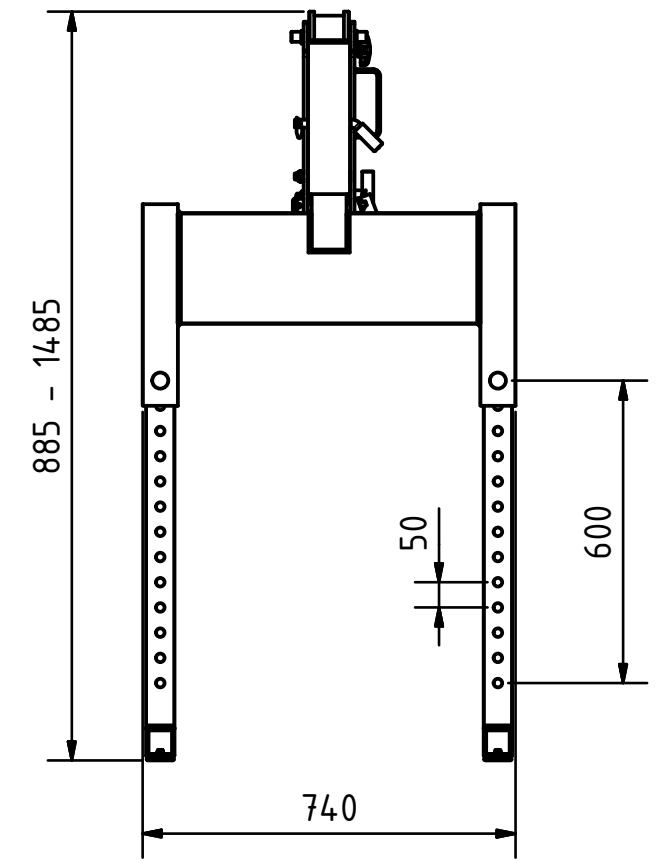
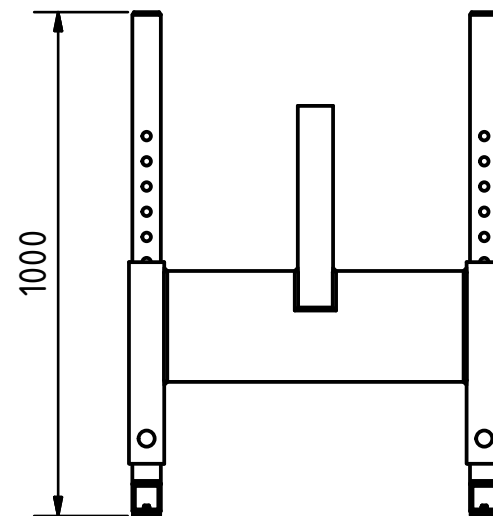

Traglast: 1500 kg

Gesamtgewicht: 80 kg

Teilleiste			
Pos.	Stk.	Artikelnummer	Benennung
1	1	131100	Seitengestell Spezial Mini mit Horizontalversteller
2	1	131200	Seitengestell Spezial Mini mit Steckaufnahme
3	1	213000	Träger 3m
4	1	221000	Laufkatze 1,5t

Status: freigegeben	Gewicht: 79,315 kg	Maßstab: 1:15	A3
Bearbeitet von: Robert Feltes	Bauteil: ASP-SpM-1500-300		
Datum: 23.01.2019	Artikelgruppe: Kran Spezial Modelle		
Blatt: 1 - 1	Artikelnummer: 131000-3		Kunde: -----



Gerätebau · Gerätevertrieb  
www.feltes-gmbh.de  
Tel: +49(0)2104 8184120

Maße in Millimeter (mm)