

- Einzelgewichte:
- 34 kg Seitengestell Mini mit Horizontalversteller
  - 30,5 kg Seitengestell Mini mit Steckaufnahme
  - 60 kg Träger 6m (9,5 kg/m)
  - 9 kg Laufkatze 1,0t

Seitengestell ohne Horizontalversteller  
zusammengeklappt

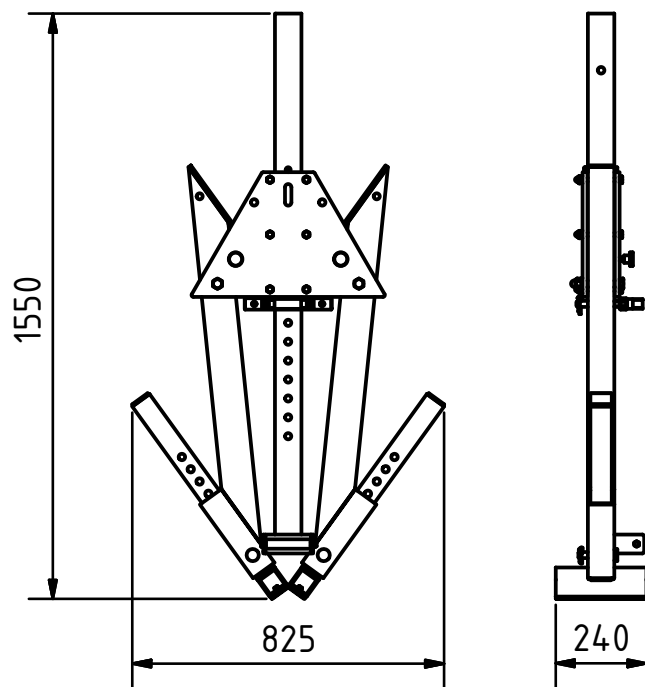
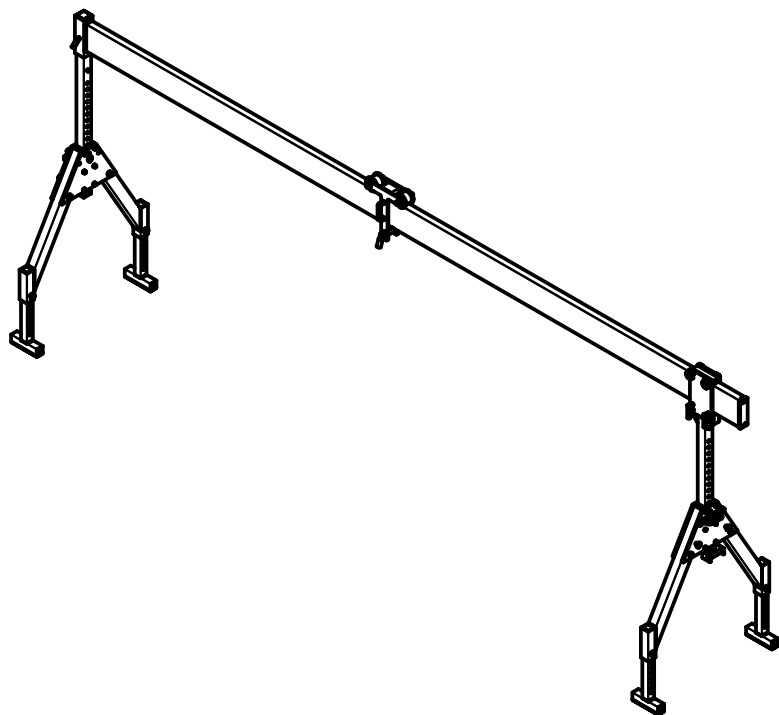

Traglast: 1000 kg

Gesamtgewicht: 134 kg

Teilleiste			
Pos.	Stk.	Artikelnummer	Benennung
1	1	111100	Seitengestell Klappbar Mini mit Horizontalversteller
2	1	111200	Seitengestell Klappbar Mini mit Steckaufnahme
3	1	216000	Träger 6m
4	1	221000	Laufkatze 1,0t

Status: freigegeben	Gewicht: 132,588 kg	Maßstab: 1:20	A3
Bearbeitet von: R. Feltes	Bauteil: ASP-K-Mini-1000-600		
Datum: 14.01.2019	Artikelgruppe: Kran Klappbar		
Blatt: 1 - 1	Artikelnummer: 111000-6		Kunde: -----



Maße in Millimeter (mm)